

Mikropočítačové Systémy

MIPS

Distribuované vnorené počítačové systémy

Distributed Embedded Computer System

(Microcontrollers)

Prednáška 3. Binarne vstupy.

*Treba niečo „počítať“, ak výstupom kontaktu je len Zap/Vyp?
Derivácia (diferencia) je tu použitá implicitne – explicitne.*

I/O Príklad: jednoduchý kontakt

Netreba pripájať žiadne externé pullup rezistory

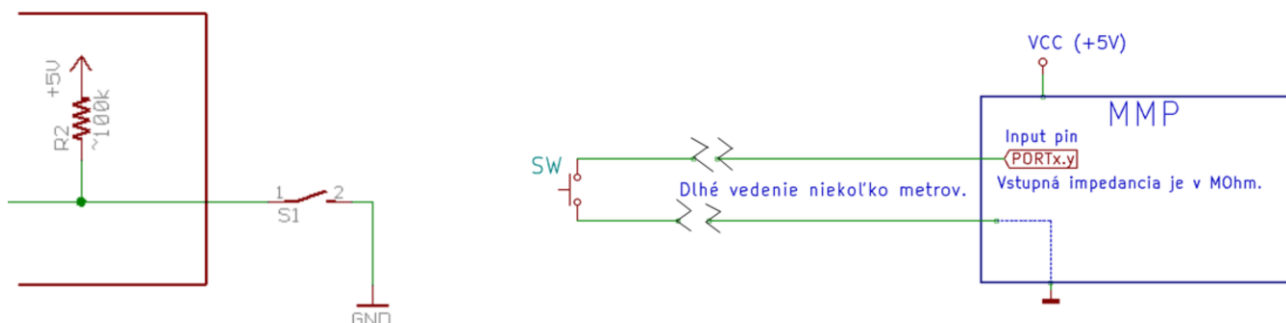

Je to pravda? Platí to vždy a všade?

2

Ešte na prvej prednáške sme si ukázali, aké je to jednoduché, keď chceme realizovať binárny vstup. Nakonfigurujeme daný pin portu ako vstupný, a je to.

Prax niekedy od nás požaduje tzv. vzdialený zdroj signálu. Za takéto môžeme považovať aj pripojenie kontaktu viac ako 5 m dlhým vedením.

Tento príklad predpokladá napájanie procesora $VCC = 5V$. Vstupnú impedanciu pinu niekoľko MOhm. Tento údaj nenájdeme v KL, ale nájdeme tam Input Leakage Current I/O Pin (Low/High) max. value 1uA.

Keďže jeden krát zažiť je viac ako niekoľko krát čítať pokúsím sa zopakovať príklad z internetu. Musel som ho trochu modifikovať. Dôvod: Doma nemám až tak kvalitné vybavenie. Našiel som len 5m tzv. telefónnej dvojlinky a osciloskop s parametrami: 10 MHz a vstupnou impedanciou sondy 1MOhm.

Ochrana I/O vstupov mikropočítača

Predpokladajme pripojenie I/O pinu k tlačítku niekoľko metrov dlhým vodičom.

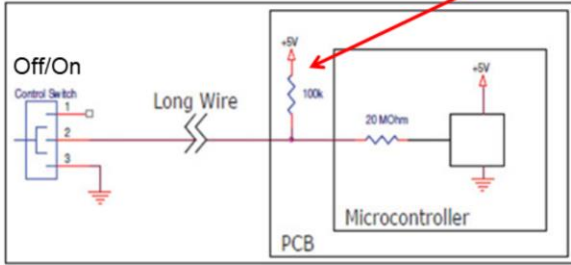
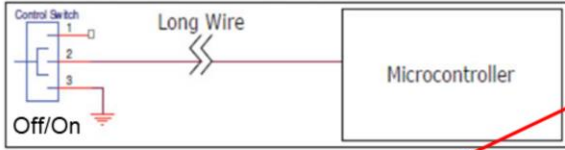

Takýto priebeh by mohol zničiť mikropočítač

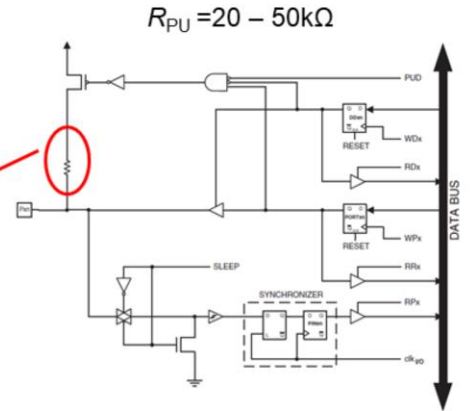

AVR majú zabudovaný pullup 20-50 kOhm. Pri niektorých typoch MMP je to aj 100 kOhm. Cez takýto rezistor napájame linku, ktorá sa javí ako RLC záťaž. V prípade aktivovania tlačítka vznikne prechodný proces, ktorý môže zničiť vstupné obvody MMP.

Ochrana I/O vstupov mikropočítača: Obmedzenie prúdu.

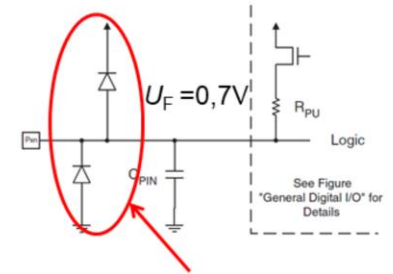
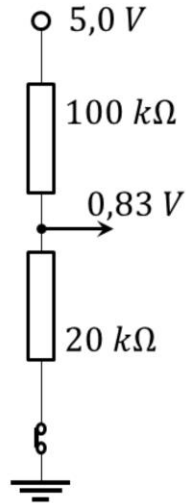
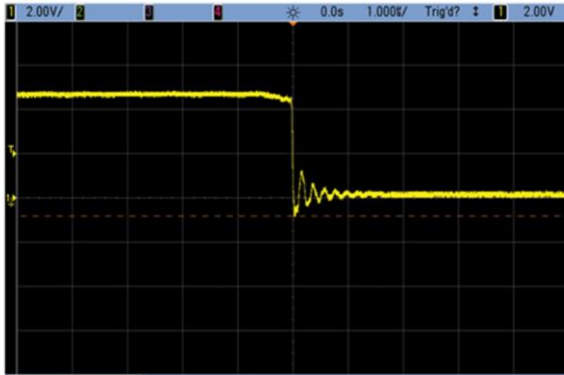
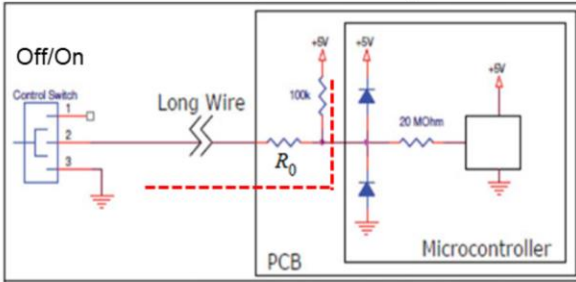

V ideálnom prípade takáto ochrana postačuje. Avšak ak je napätie veľké alebo ak trvá dlho, môžu sa diódy zničiť, dokonca aj vnútorné obvody mikroprocesora ... Dokonca aj keď sa diódy nezničia, veľké ESD impulzy môžu vyvolať **veľké prúdy v napájaní** mikroprocesora. Toto je ďalší možný zdroj porúch.

To znamená, treba obmedziť prúd. Pridáme do vstupu rezistor R_0 .

R_0 je treba navrhnuť tak, aby na ňom nevznikol veľký úbytok napätia. Rezistory 100k Ω a R_0 tvoria napäťový delič.

Rezistory 100 kOhm a 20 kOhm tvoria odporový delič.

Ak by sme napr. zvolili $R_0 = 20$ kOhm ($2 \cdot 10$ kOhm), zopnutému kontaktu by odpovedalo napätie 0,83V, čo je oveľa viac ako TTL log. úroveň LOW.

Ako je vidieť z obr. dole vľavo, napätie na vstupe neklesne pod hodnotu cca – 0,7V.

Ochrana I/O vstupov mikropočítača

Filtrácia

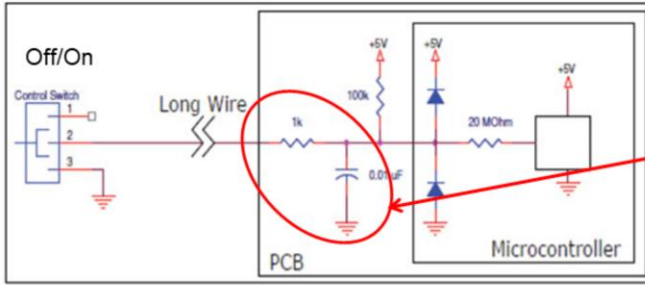

Kvalitnejší spôsob ochrany získame, ak pridáme kondenzátor.

Vytvoríme RC filter.

Obvod obmedzujúci prúd sme upravili na dolnopriepustný filter.

Pri výbere rezistora a kondenzátora musíme zobrať do úvahy frekvenčné vlastnosti obvodu. Filter nesmie odfiltrovať užitočné signály.



Ináč povedané, mali by sme uvažovať prenosové vlastnosti vstupného kanála. Len málokedy sa v KL objavuje pojem „pásma priepustnosti“. Namiesto neho prax používa pojmy Rise Time, resp. Fall Time. T.j. ako rýchle signál prejde z jednej úrovne do druhej. A samozrejme nami navrhnuté zariadenie by malo vedieť tieto signály sledovať. Nemalo by ich odfiltrovať.

Ochrana I/O vstupov mikropočítača

Súvis medzi „BandWidth – RiseTime“ = „Šírka pásma – Doba nábehu“

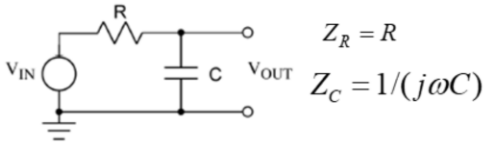

$$Z_R = R$$

$$Z_C = 1/(j\omega C)$$

Prenos napäťového deliča je:

$$H(j\omega) = \frac{V_{OUT}}{V_{IN}} = \frac{Z_C}{Z_C + Z_R} = \frac{1}{1 + j\omega RC}$$

Dosaďme: $\omega = 2\pi f$ a $T = RC$

$$\text{Potom: } H(f) = \frac{1}{1 + j2\pi f RC}$$

Frekvencia f na ktorej modul $H(f)$, t.j.

$$|H(f)| = 1/\sqrt{2} \quad \text{poklesne o } -3\text{dB}$$

sa nazýva pásmo priepustnosti.

„RiseTime“ je čas za ktorý prejde V_{OUT} z $0.1(V_f - V_i)$ na $0.9(V_f - V_i)$.

$$\text{Výsledkom je: } t_r = 2.2T$$

$$\text{Po dosadení: } T = RC = \frac{1}{2\pi f}$$

$$t_r = 0.35 \frac{1}{f_{3dB}}$$

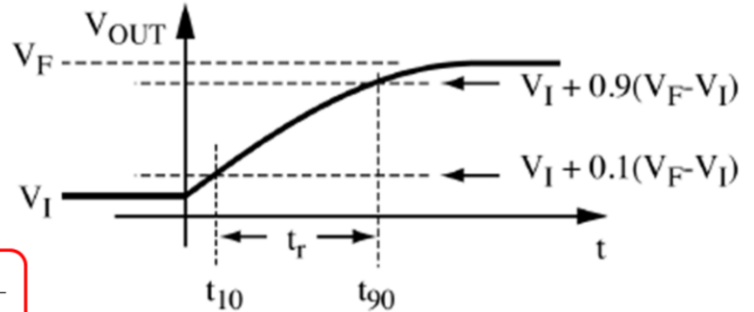

Predpokladáme ideálny napäťový zdroj. Má nulový vnútorný odpor. Napätie na kondenzátore bude nabiehať po exponenciále.

RiseTime“ = „Šírka pásma – Doba nábehu “: Riešenie

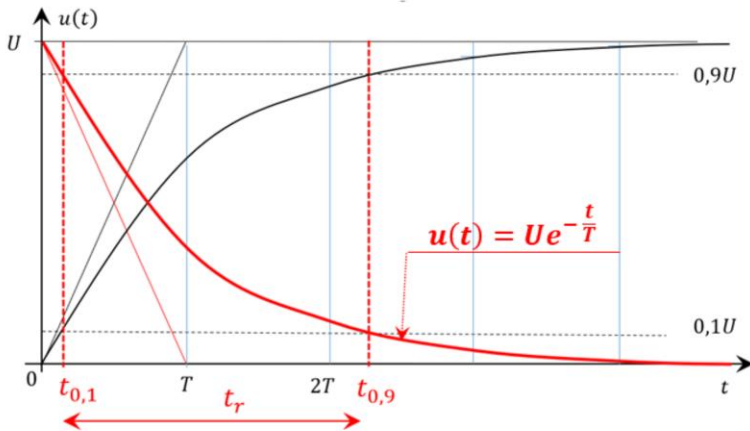

„RiseTime“ je čas za ktorý prejde

V_{OUT} z $0.1(V_f - V_i)$ na $0.9(V_f - V_i)$.



$$0,9U = Ue^{-\frac{t_{0,1}}{T}} \quad \frac{0,9}{0,1} = \frac{e^{-\frac{t_{0,1}}{T}}}{e^{-\frac{t_{0,9}}{T}}} \quad \ln 9 = (t_{0,9} - t_{0,1}) \frac{1}{T} = t_r \frac{1}{T}$$

$$0,1U = Ue^{-\frac{t_{0,9}}{T}}$$

$$t_r \doteq 2,2T \quad T = R.C \quad \omega = 2\pi f$$

$$t_r = 0,35 \frac{1}{f_{3dB}}$$

Zhrnutie: Ak máme napr. uvedené, že tzv. Rise Time zdroja signálu je 10 uS, potom by sme mali zvoliť pásmo priepustnosti napr. 5*väčšie.

T.j. $f_{3dB} = 0,35/(2\mu s) = 175 \text{ kHz}$. A potom $R*C = 1/(2*\pi*175000) = 0,91 \mu s$.

Ak zvolíme $R = 1 \text{ k}\Omega$, potom C (približne) = 1 nF.

Ochrana I/O vstupov mikropočítača

Filtrácia , pokračovanie

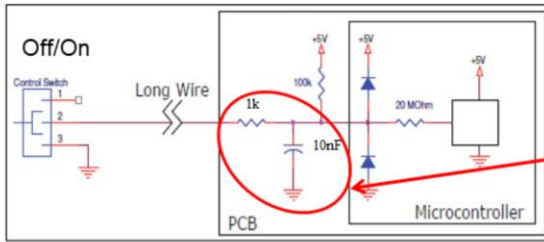

Pridanou hodnotou

RC filtra

je skutočnosť, že RC filter potlačí náhodné, neželané krátke vstupy, ktoré by mohli spôsobiť chybnú prácu mikropočítača.

Poznamenajme, že pre veľké ESD a dlhé vedenia ani toto nemusí postačovať.

Predpokladajme $t_r = 20 \mu s$

To odpovedá $f_{3dB} = 0,35 \frac{1}{20 \mu s} = 17,5 kHz$

Zvoľme $R = 1k\Omega$

potom $C = \frac{t_r}{2,2R} = \frac{20 \mu s}{2,2 \cdot 1k\Omega} = 9,1 nF$

a zaokrúhlime $C \cong 10 nF$

Ochrániť vnútorné diódy mikropočítača môžeme pomocou externých **Schottky-ho diód**.

Ochrana I/O vstupov mikropočítača

Filtrácia, Schottky-ho diódy

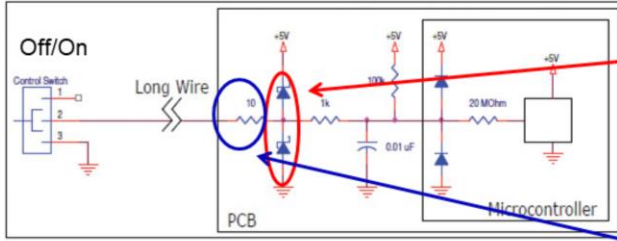

Schottky-ho diódy

sa používajú preto, že vedú prúd skorej ako vnútorné ochranné diódy. (úbytok Schottky-ho diód v priepustnom smere je cca 0,2 V. Úbytok vnútorných diód je cca 0,7 V).

Malý sériový rezistor

je použitý na ochranu Schottky-ho diód pred veľkým prúdom. Ak sú diódy v stave zopnutom len krátko, postačuje rezistor veľkosti 10 Ω .

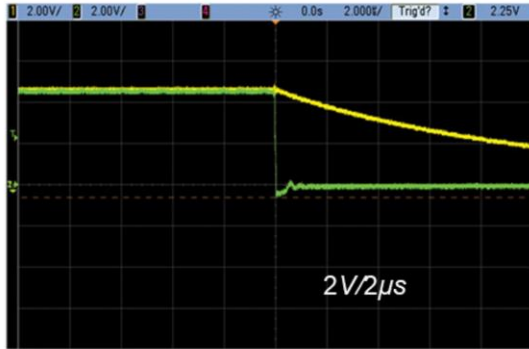

Ochrana I/O vstupov mikropočítača Iné možné riešenia

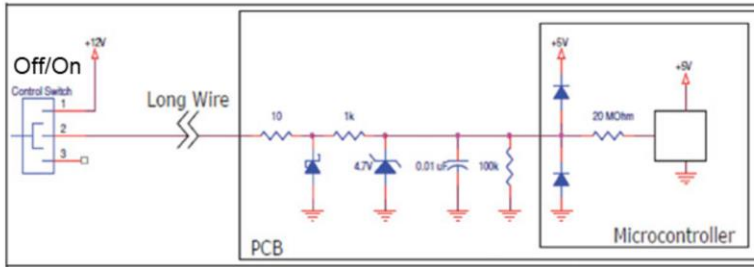

I/O pin je cez tlačítko pripojený na napätie 12V. V tomto prípade kontakt nespína I/O pin **k zemi**, ale k **12V-om**. Schottky-ho dióda obmedzuje záporné napätové špičky.

Zenerová dióda, pred ktorou je zapojený rezistor obmedzujúci prúd. Výstupom zenerovej diódy je napätie odpovedajúce log. 1. Poznamenajme, že rezistor obmedzujúci prúd treba voliť dostatočne malý (cca 1 mA) na jednej strane, a na strane druhej zas tak veľký, aby sa zenerová dióda dostala do vodivej oblasti.

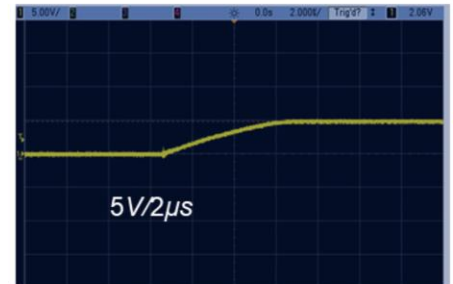

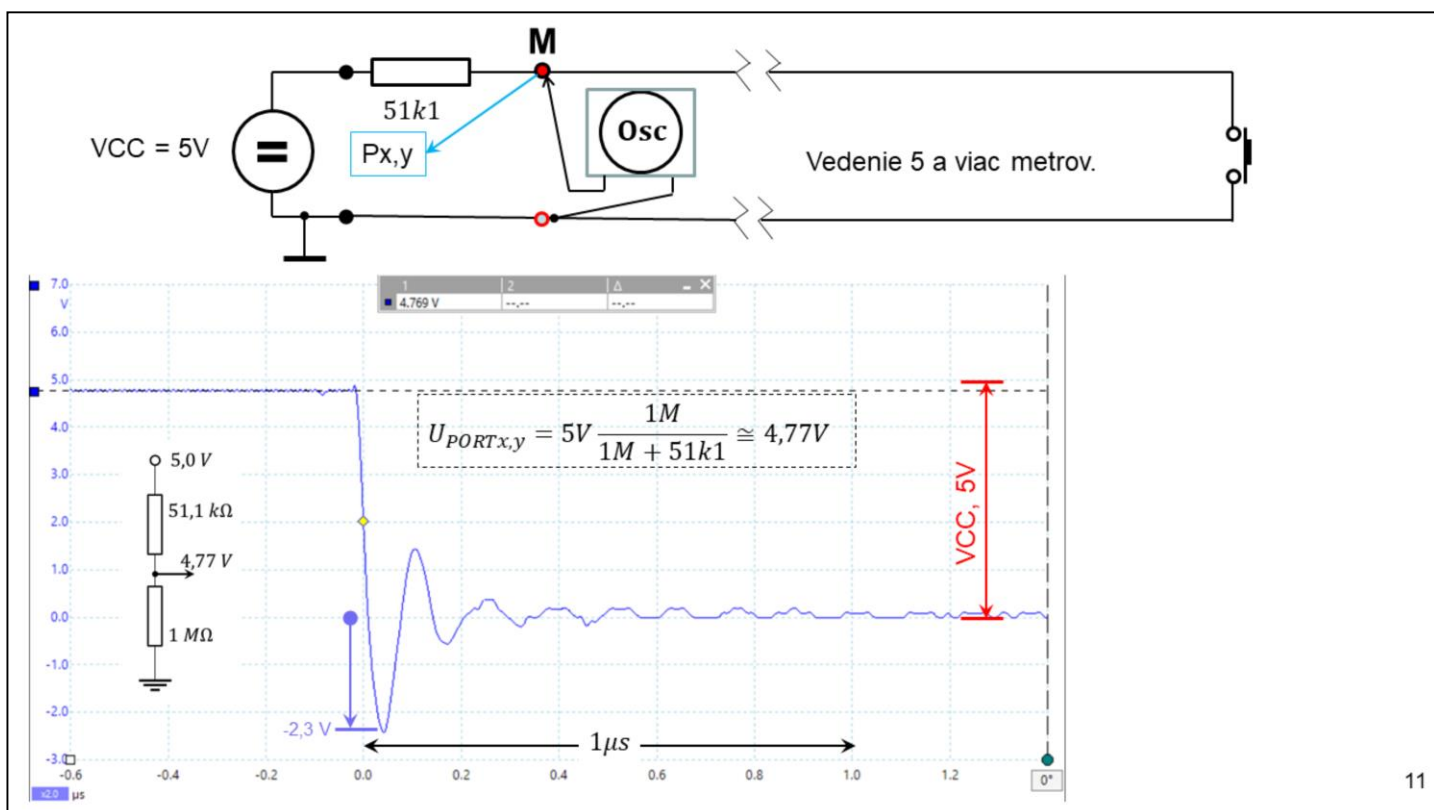

Príklad sme zopakovali, a trochu modifikovali. Použili sme tvrdý zdroj 5V. Namiesto tlačítka sme len vzdialené konce dvojlinky skratovali. Do plus napájania sme pripojili rezistor 51k1.

Vnútrotný odpor sondy osciloskopu a 51k1 rezistor vytvorili odporový delič. V bode M sme odmerali pokles napätia na hodnotu 4,77V. T.j. zhoda teórie a praxe. Pri skrate vznikol prechodný proces odpovedajúci sústave 2. rádu kmitavej tlmenej.

Časová konštanta: $\tau = RC = 13,5\mu s = 51k\Omega * C \Rightarrow C = 264 pF$

$264 pF - 100pF$ (sonda tlmenie 1x) = $164 pF$

Parametre sondy:
Bandwidth: 60MHz;
Rise Time: 5,8ns;

$$t_r = 0.35 \frac{1}{f_{3dB}}$$

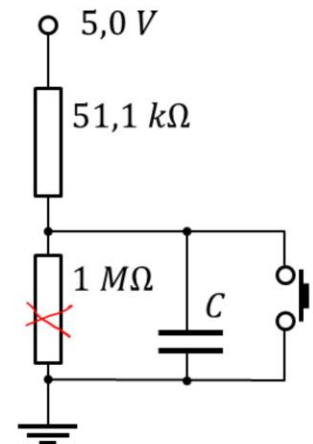
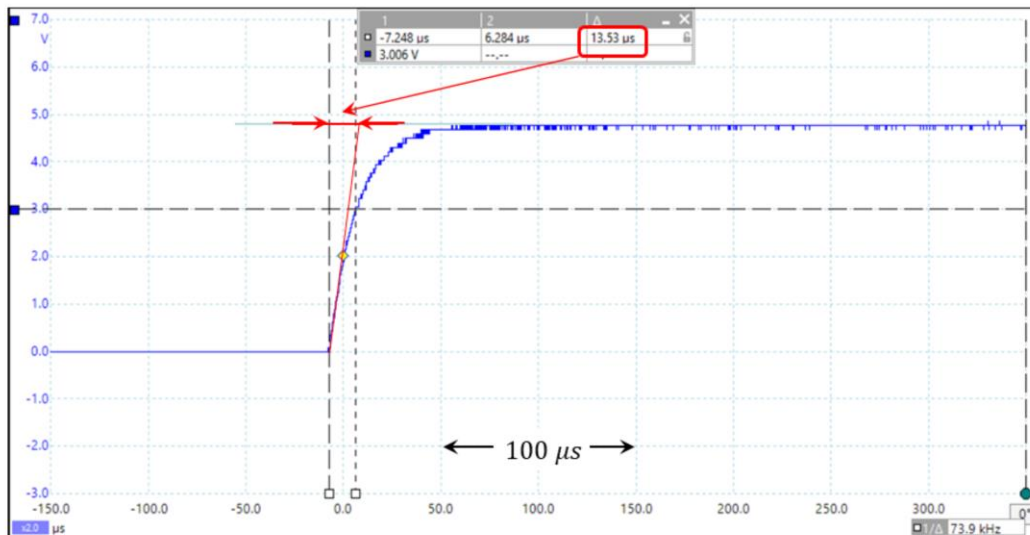

12

Po „uvolnení tlačítka“ (rozopnutí kontaktu) sa linka opäť nabije. Ak zanedbáme vybíjanie „kondenzátora“ paralelne zapojenou impedanciou osciloskopu ku kondenzátoru, môžeme z exponenciálneho priebehu nábehu napätia určiť náhradnú kapacitu linky (Samozrejme, že súčasťou je aj vstupná kapacita sondy osciloskopu (cca 100 pF)).

Trvanie prechodného procesu (nábeh/dobeh) netrvá rovnako dlho.

Na meranie som použil sondu k osciloskopu: Model P7060

Bandwidth: 60MHz; Rise Time: 5.8ns; Attenuation Ratio (AR): 1x & 10x;

Input Resistance: AR = 1x, $1M\Omega \pm 2\%$; AR = 10x, $10M\Omega \pm 2\%$

Input Capacitance: AR = 1x, 85pF~135pF ; AR = 10x, 14pF~18pF

Máme dve možnosti, buď použijeme „lepší“ osciloskop, alebo zmeníme pullup rezistor.

Časová konštanta:

$$\tau = RC = 2,76\mu s = 10k * C \Rightarrow C = 276 pF$$

$$276 pF - (\text{sonda tlmenie } 1x) 100pF = 176pF$$

$$\tau = RC = 2,0\mu s = 10k * C \Rightarrow C = 200 pF$$

$$200 pF - (\text{sonda tlmenie } 10x) 16pF = 184 pF$$

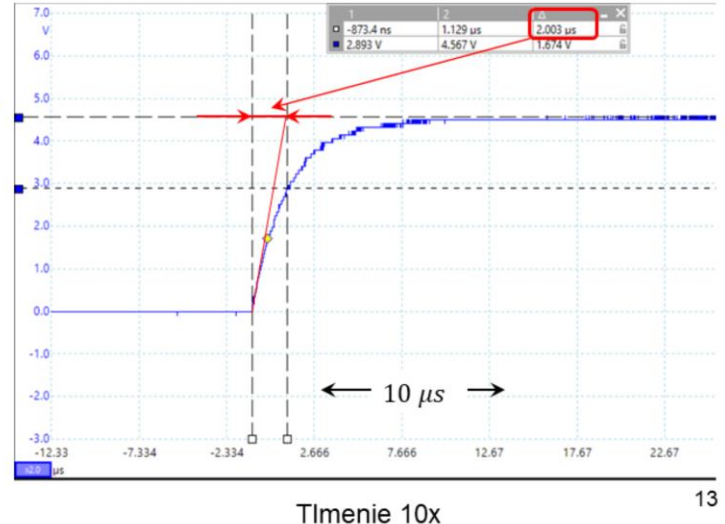
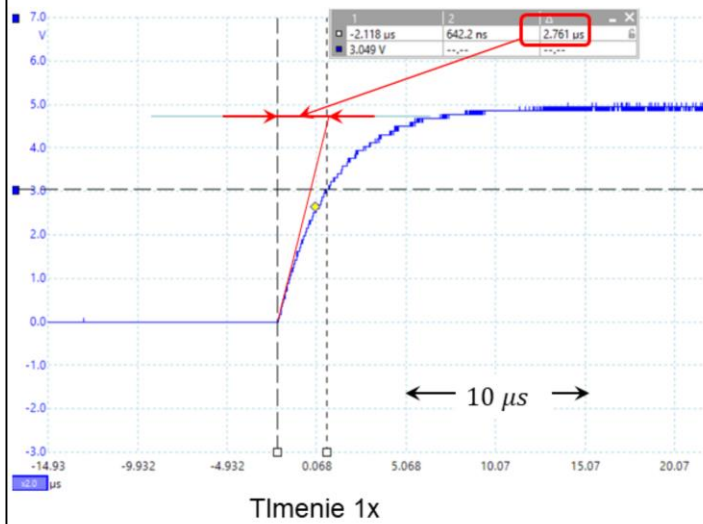

Použijeme informácie z poznámok k predchádzajúcej fólii.

Zmeníme hodnotu rezistora $R = 10 k\Omega$. Zistíme ako vplýva zmena tlmenia sondy (kapacita sondy) na prechodné procesy.

Obrázok naľavo: stredná hodnota kapacity sondy je $100 pF$.

Obrázok napravo: stredná hodnota kapacity sondy je $16 pF$.

Máme tri výsledky kapacity vedenia: $164pF$, $176pF$ a $184pF$. Meracím prístrojom sme odmerali $180,3 pF$. Opäť dobrá zhoda teórie a praxe.

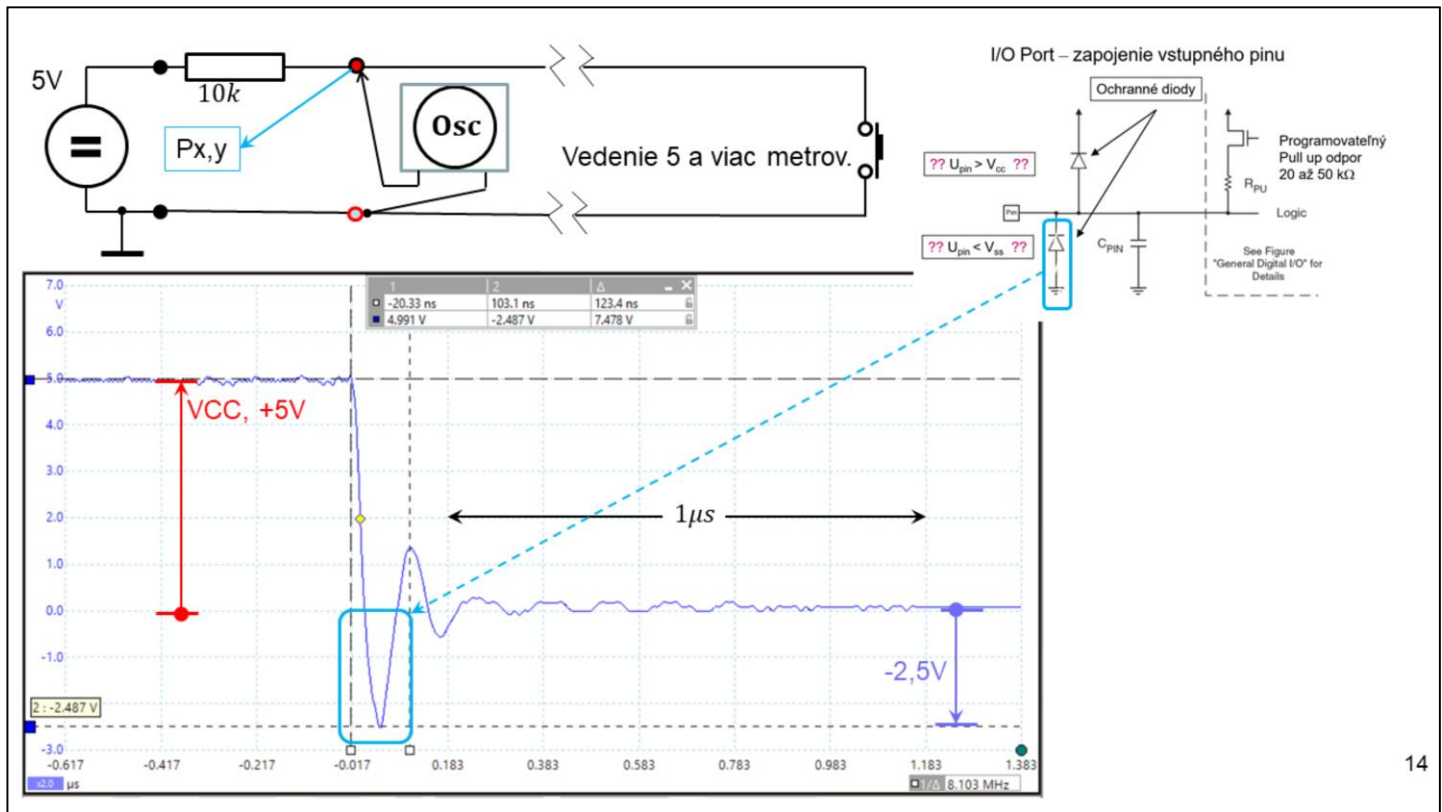

Vstupné napätie $-2,5V$ môže zničiť vstupné obvody MMP.
 Pomôžeme ochrannou diódou.

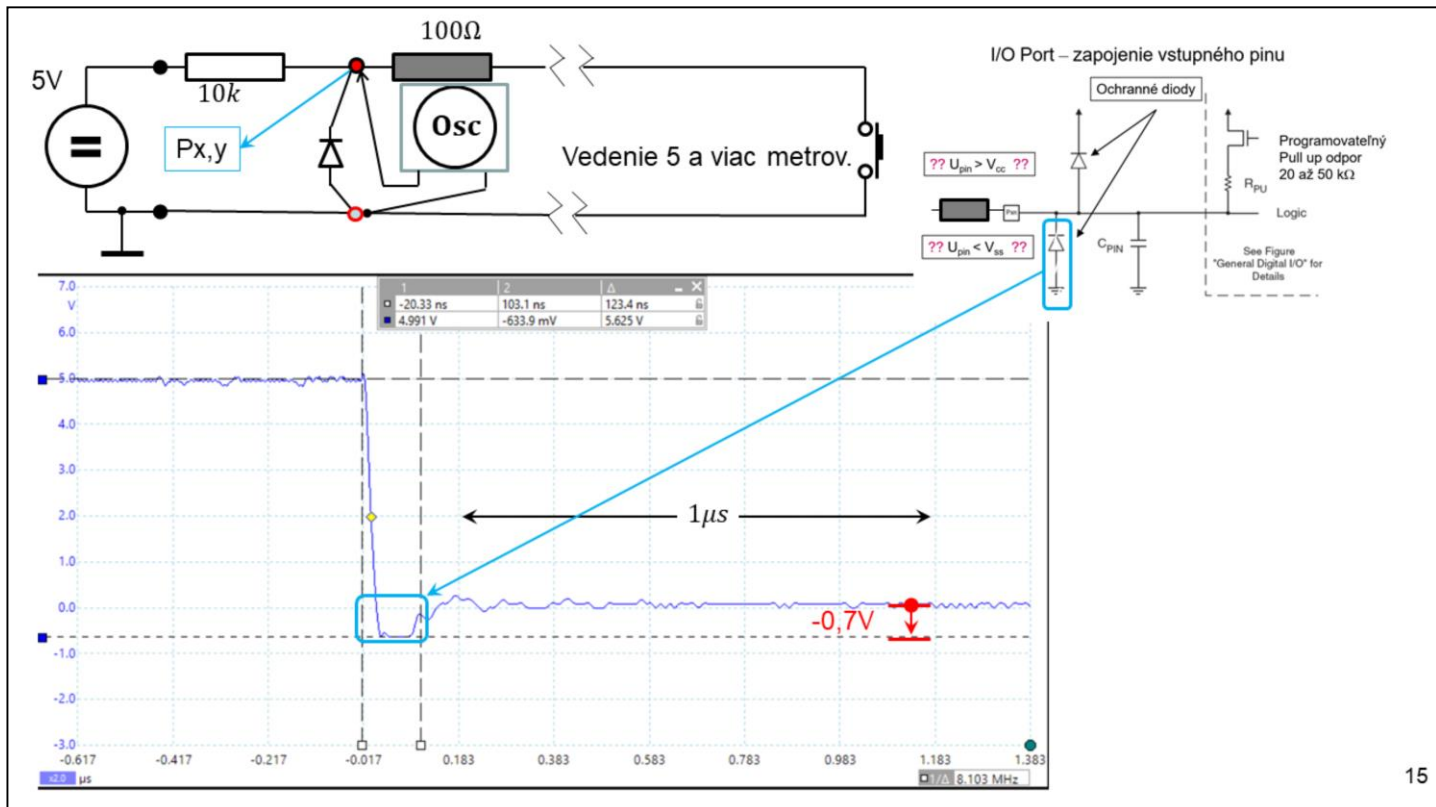

Vstupné napätie $-2,5V$ je „orezané“ ochrannou diódou.

Z KL zistíme, že prúd diódou treba obmedziť. Treba zapojiť do vstupu rezistor napr. 100 Ohm.

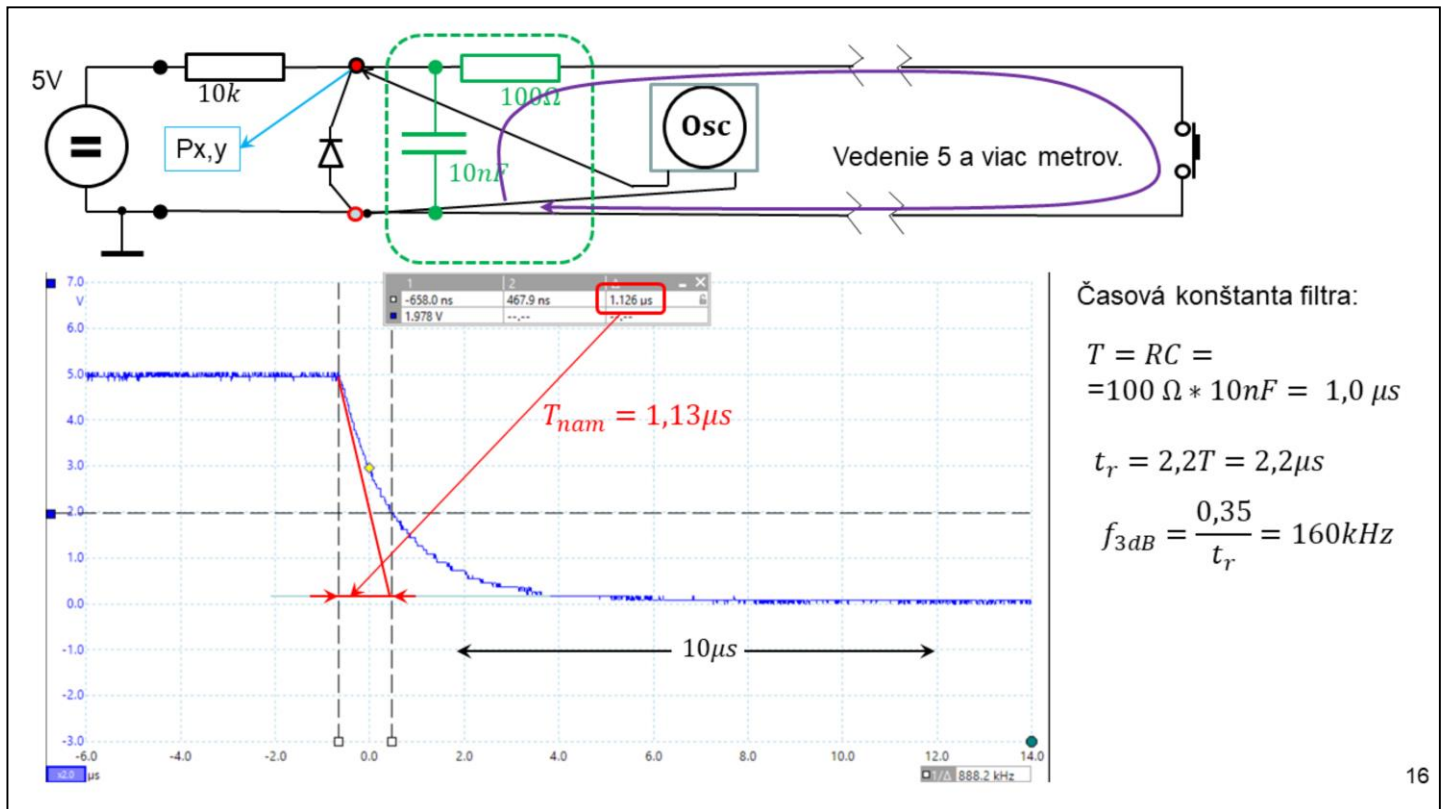

Nepekne priebehy prechodných procesov môžeme vylepšiť RC vstupným filtrom.

Doma nemám neobmedzený výber rezistorov a kapacitorov. Preto som nepostupoval tak, že je dané: Rise/Fall Time, resp. pásmo priepustnosti, ale vybral som rezistor 100 Ohm a kapacitor 10 nF a overil som namerané hodnoty.

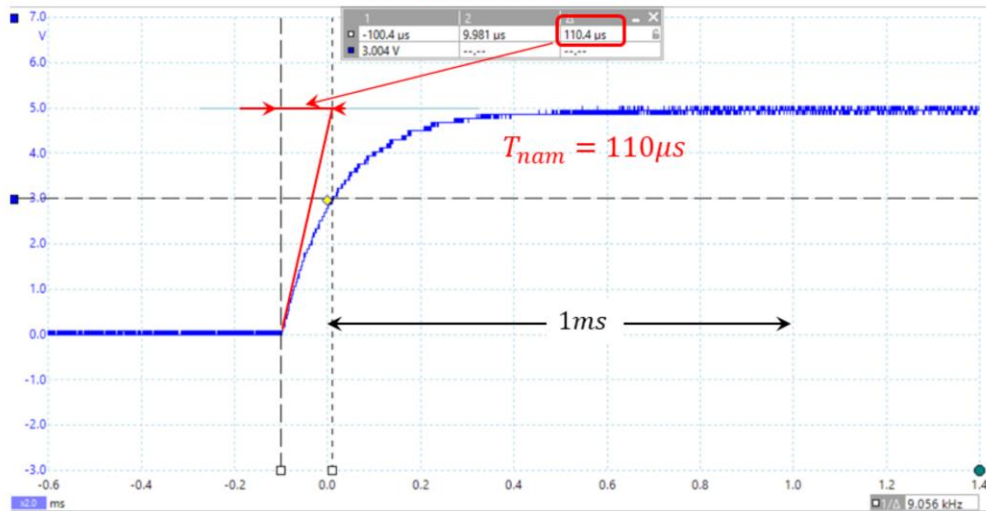
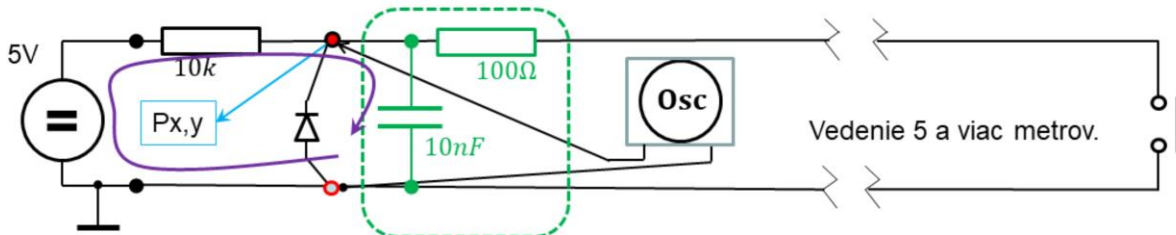

Časová konštanta nabíjania:

$$T = RC = 10k\Omega * 10nF = 0,1 \text{ ms}$$

$$t_r = 2,2T = 0,22 \text{ ms}$$

$$f_{3dB} = \frac{0,35}{t_r} = 1,59 \text{ kHz}$$

Nepekne priebehy prechodných procesov môžeme vylepšiť RC vstupným filtrom.

Doma nemám neobmedzený výber rezistorov a kapacitorov. Preto som nepostupoval tak, že je dané: Rise/Fall Time, resp. pásmo priepustnosti, ale vybral som rezistor 100 Ohm a kapacitor 10 nF a overil som namerané hodnoty.

Poznamenajme nábeh/dobeh netrvá rovnako dlho.

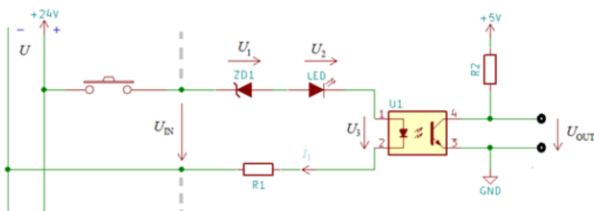

Rezistor R1 zabezpečuje v obvode prúd cca 10 mA.
Zenerová dióda ZD1 nastavuje hranicu medzi kontakt **ON/OFF** .

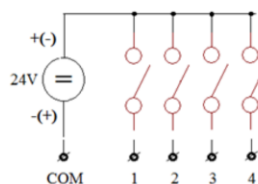

Riešením problému je

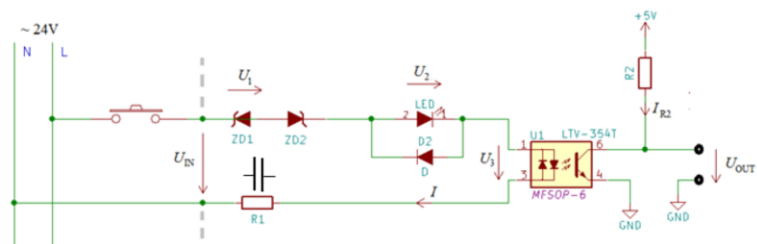
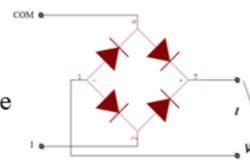

Aj napriek tomu, že je kontakt zopnutý,
Výstupný signál U_{out} je nejednoznačný.

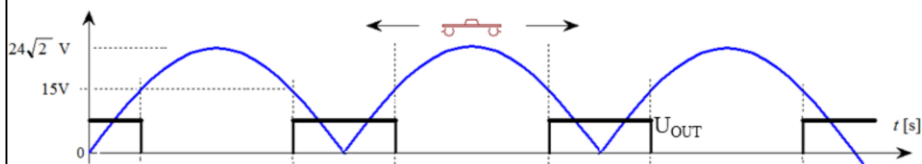

Ďalšou možnosťou ako pripojiť vzdialený kontakt je použiť optočlen. Galvanicky oddelíme obvody a navyše môžeme použiť aj iné napájanie kontaktu, dokonca aj striedavé napätie.

Príklad:

Filtrácia na výstupnej strane.

Kontakt: trvale zopnutý.

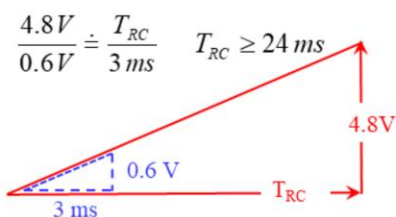
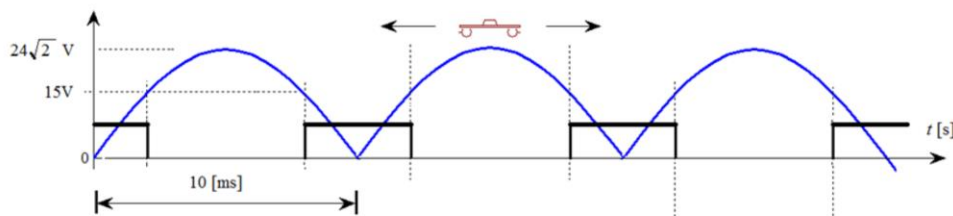
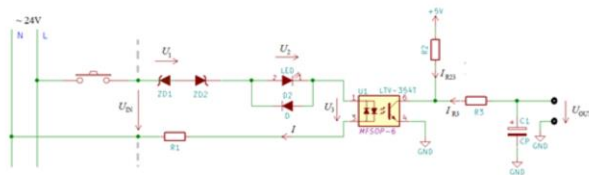

$$T_{RC} = (R_2 + R_3) \cdot C \Rightarrow$$

Zvolíme $C = 1\mu F$ potom
 $R_2 + R_3 = 24k\Omega$

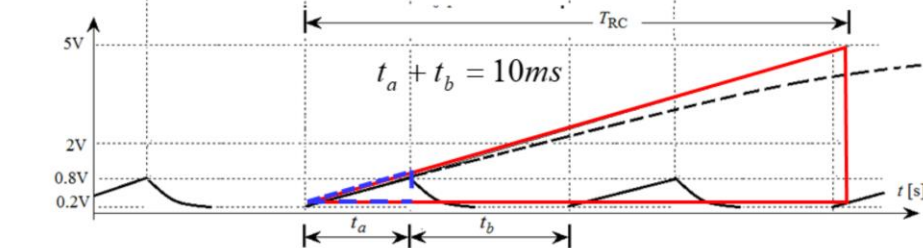

$$t_a \text{ vypočítame: } 24\sqrt{2} \doteq 34V \text{ zo vzťahu } \sin(2\pi f \cdot \frac{t_a}{2}) = \frac{15}{34} \Rightarrow t_a \doteq 3ms$$

Za čas t_a nesmie U_{OUT} opustiť „log. 0“ !!!!!

Naším cieľom, je navrhnuť filter na výstupe optočlena tak, aby reakčný čas na Zap/Vyp kontaktu bol čas jednej polperrody, t.j. 10ms.

Pri tomto riešení je to ako s 1. a 2. SV, resp. CISC a RISC. Prvé počítače nemali „nálepku“ CISC. Všetky boli tejto architektúry. Podobne to bolo v minulosti s týmto príkladom. Nemuseli sme zdôrazňovať, že v príklade sú použité úrovne TTL signálu.

Príklad:

Kontakt rozpojíme.

Za aký čas prejde U_{OUT} zo stavu „log. 0“ do stavu „log. 1“?

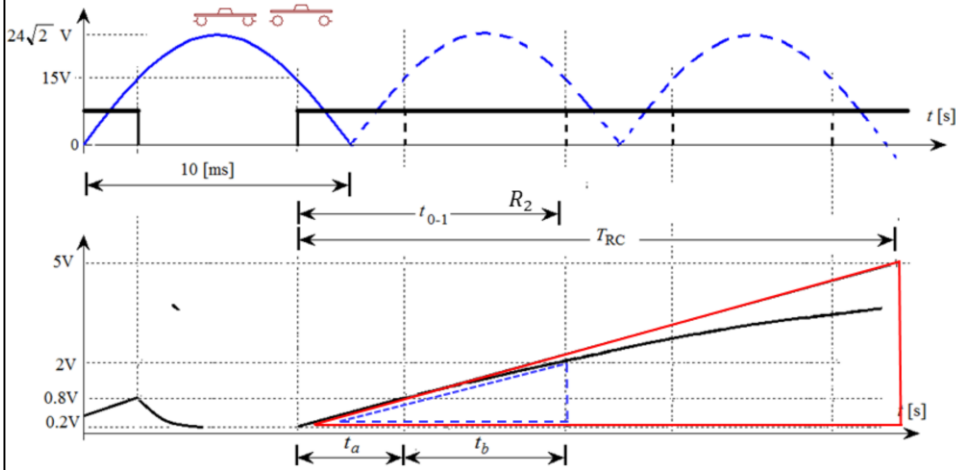
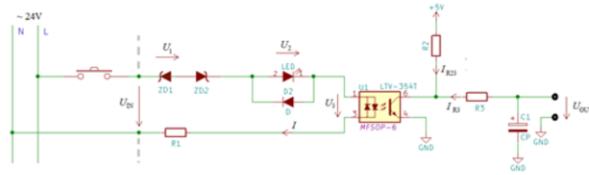

$$t_{0-1} \text{ vypočítame zo vzťahu: } \frac{4.8V}{1.8V} = \frac{T_{RC}}{t_{0-1}} \Rightarrow t_{0-1} = \text{cca } 9ms$$

čo je menej ako jedna polperióda.

Niečo počítame, niečo kontrolujem. Cieľ je aby filter „reagoval/nereagoval“ počas jednej polperiódy kmitov.

Príklad:

Kontakt zopneme.

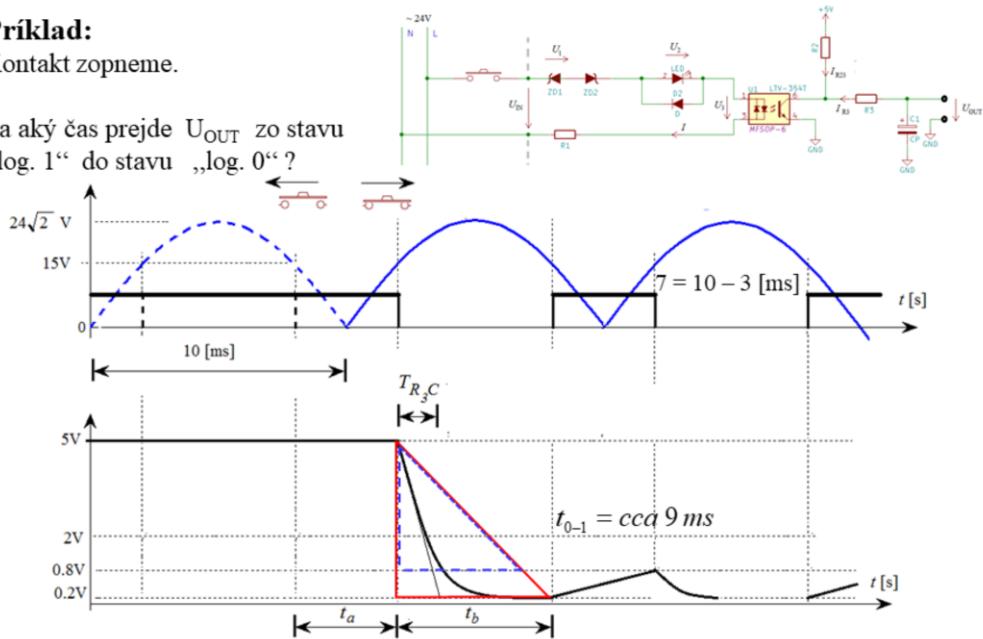
Za aký čas prejde U_{OUT} zo stavu „log. 1“ do stavu „log. 0“?

Pomer $\frac{4.8V}{4.2V} \approx 1 \Rightarrow$ musíme zobrať niekoľko časových konštánt, napr. **tri**.

$$\frac{4.8V}{4.2V} = \frac{3 \cdot T_{R_3C}}{7ms} \Rightarrow T_{R_3C} = 2.7ms \quad \text{Ak } R_3 = 2.7k\Omega \quad \text{Potom } R_2 \cong 22k\Omega$$

21

Predchádzajúci výpočet vyzerá bezchybne. Treba ale pripomenúť, že tento návrh sme realizovali v čase TTL kompatibilný. Dnes máme gro obvodov CMOS. Z toho vyplýva, zase máme čo počítať.

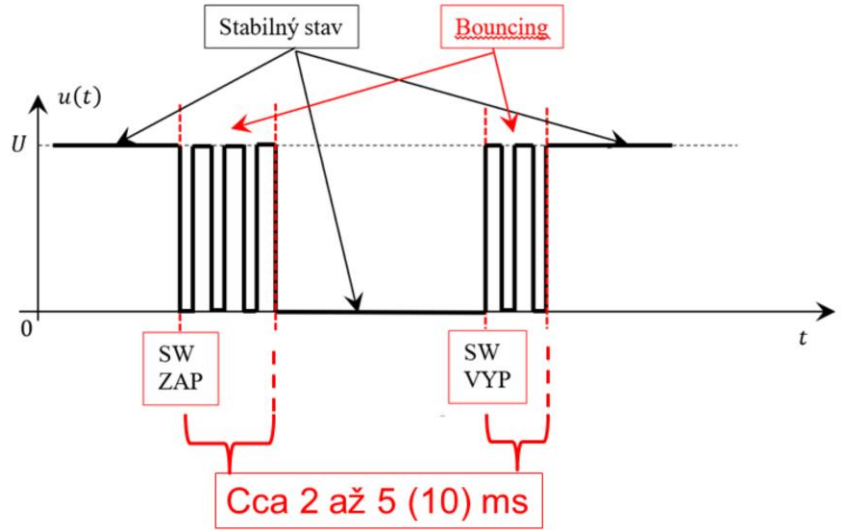
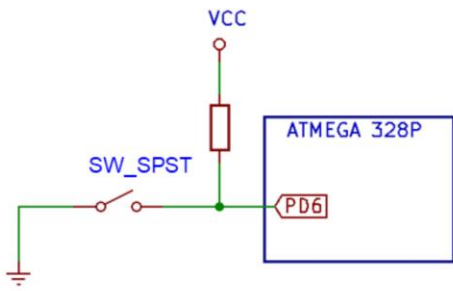

Ak nemáme softvérom vyhodnotiť viacnásobné zatlačenie, resp. uvoľnenie tlačítka, musíme po detekovaní stavu tlačítka pár milisekund počkať až sa poloha kontaktu ustáli.

Dalo by sa povedať, že sme naznačili riešenie všetkých problémov ktoré sú spojené s „kontaktom“.

Zabudli sme na tzv. bouncing „odskakovanie“ - kmitanie kontaktu pri zopnutí, resp. pri rozopnutí. Možno si spomeniete, že na ZP sme rozprávali o RS preklápacom obvode. RS klopný obvod je takmer ideálne riešenie. Jeho nedostatkom je to, že predpokladá vypínač typu: SPDT = **S**ingle **P**ole, **D**ouble **T**hrow a náš kontakt je typu SPST = **S**ingle **P**ole, **S**ingle **T**hrow.

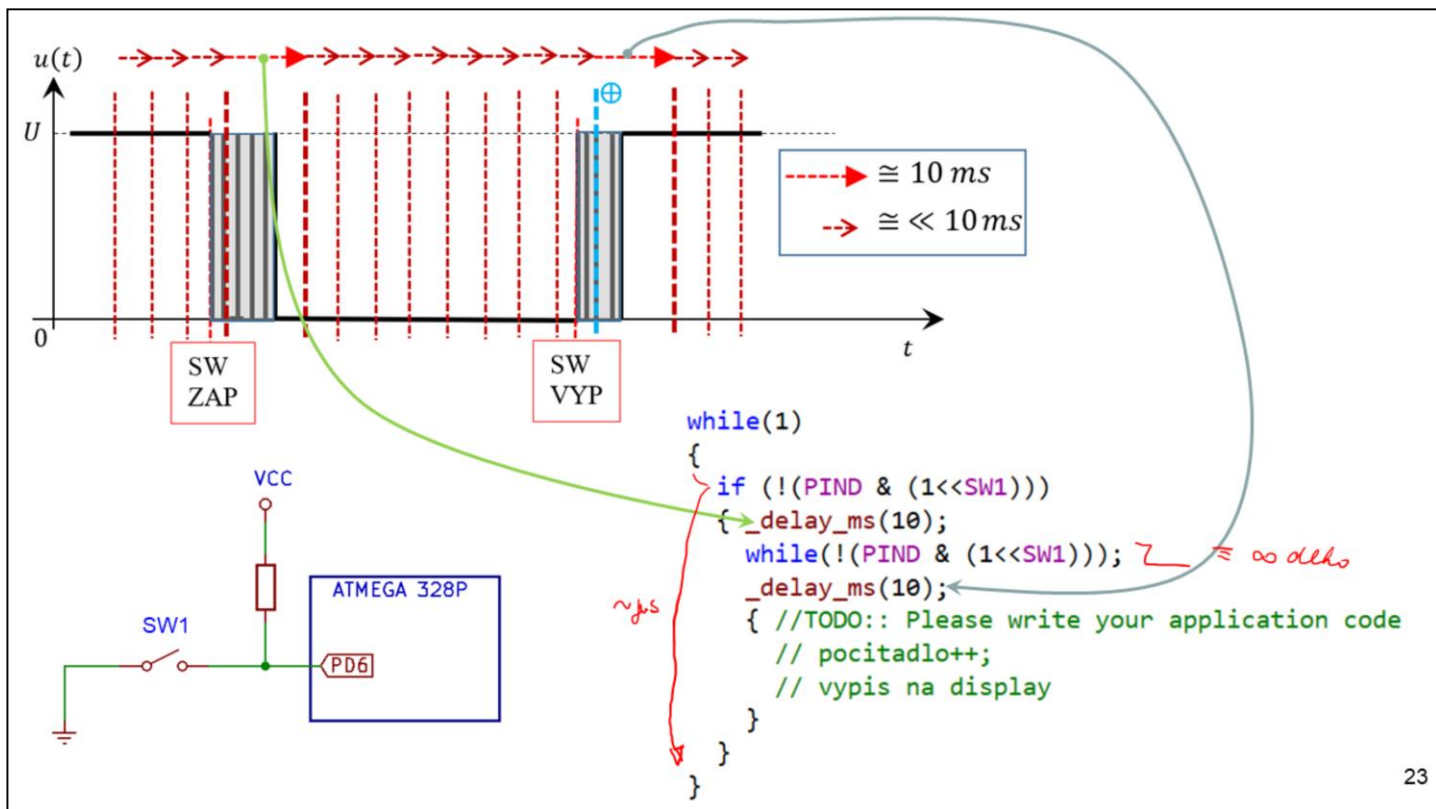

23

Úloha je jednoduchá. OPAKOVANE (v nekonečnej slučke) po každom zopnutí kontaktu vykonať jeden krát niečo (Například, zmeniť stav LED-ky alebo inkrementovať **pocitadlo**.) a poprípade trochu neskôr ešte niečo iné (prijat'/odoslať informáciu po sériovej linke).

Problémom úlohy s kontaktom je to, že AVR je rýchle. Ako naznačuje obr. počas stabilnej úrovne LOW by mohol program zbehnúť niekoľko krát.

Vzorkovanie, ako sa ešte len budeme učiť, sa realizuje:

- v amplitúde. Pri kontakte má len dve úrovne. Log.1 (High) a Log. 0 (Low).
- v čase. V diskretnom čase. Čas v MMP je odvodený od frekvencie oscilátora, od SC. Ešte nevieme nič o C/T a prerušovacom podsystemu tak bude generovať oneskorenie pomocou funkcie `delay(x ms)`, resp. len vykonáme niekoľko inštrukcií. Ak "zaregistrujeme" dobežnú/nábežnú hranu, počkáme cca 10ms, aby sme nevzorkovali opakované kmitanie kontaktu.

Ešte raz pripomeňme: systém reálneho času pracuje v nekonečnej slučke: `while(True)`. Ako je zrejme z priloženého programu, tento nedokáže realizovať dve činnosti (počítač je sériovo pracujúci stroj). Ak tlačítko zatlačíme a podržíme, bude do „nekonečna“ stáť.

Ďalšou nevýhodou riešenia pomocou `delay()` je to, že počas tejto funkcie nemôže MMP realizovať iné činnosti.

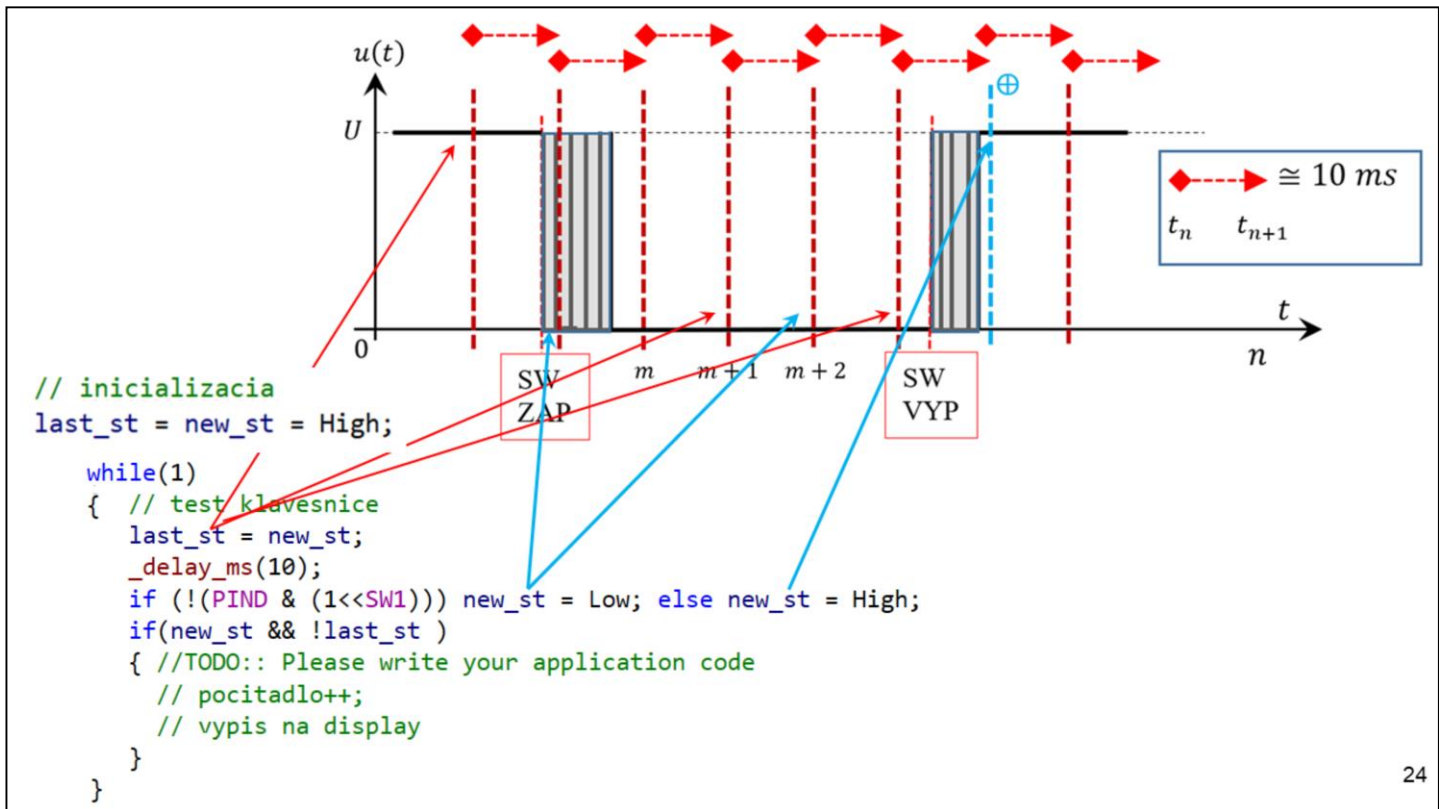

Nábežnú hranu môžeme zaregistrovať tak, že porovnáme stav kontaktu v predchádzajúcej a súčasnej vzorke. Iným spôsobom ako ošetriť kontakt proti zákmitom, je „zaregistrovať“ zmenu a potom sa po čase spýtať: Naozaj sa zmenil stav kontaktu?

Takto nejako pracuje aj prerušovací podsystem. Tá časť, kde sa vyhodnocuje nábežná, dobežna, resp. jednoducho hrana.

Autorepeat

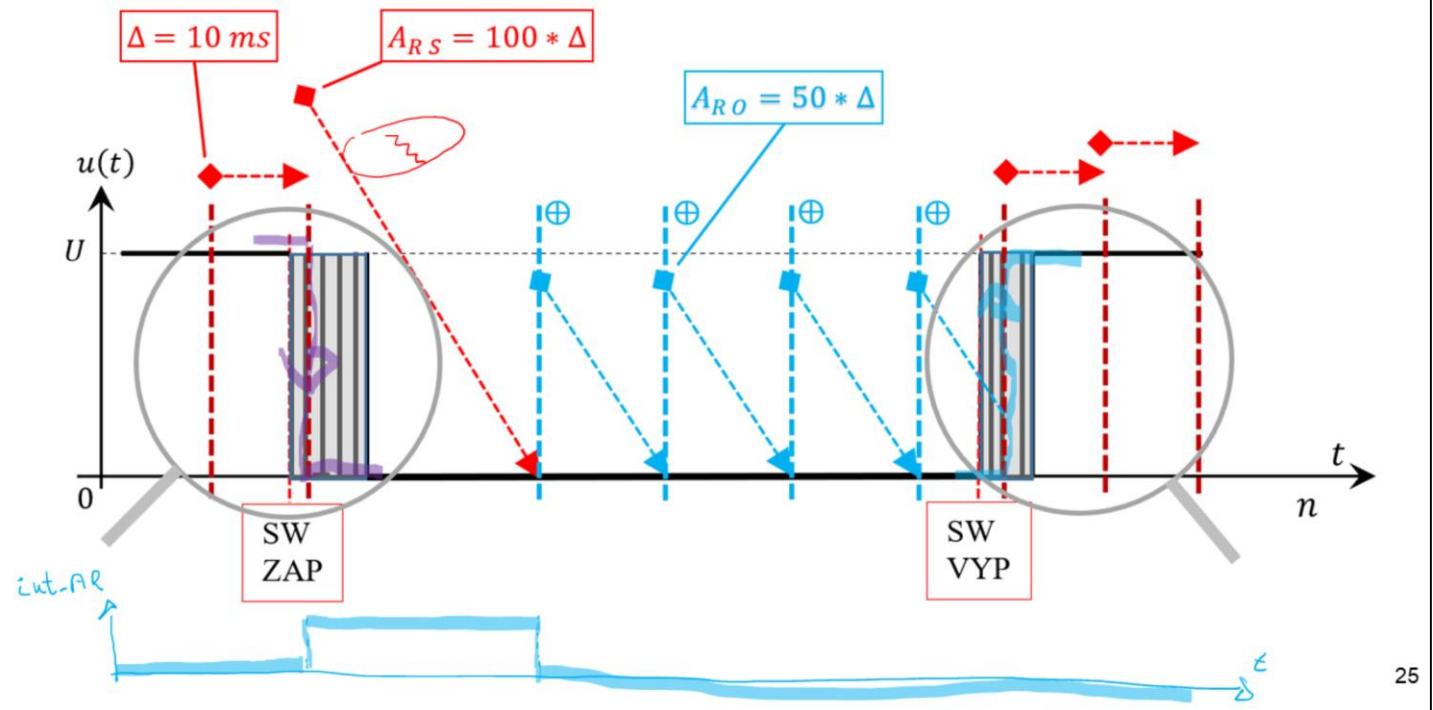

Algoritmus Autorepeat funguje nasledovne: hlavná slučka zbieha každých 10 ms. Ak sa vyhodnotí prvá dobežná hrana prednastaví sa počítadlo A_{RS} na hodnotu, napr. 100, ktoré sa v hlavnej slučke každých 10ms dekrementuje. Po dopočítaní sa aktivuje rovnaká činnosť ako keby nastala nábežná hrana a prednastaví sa A_{RS} na hodnotu, napr. 50. Autorepeat sa vykoná skorej. Opäť ak dopočíta, aktivuje sa rovnaká činnosť ako keby nastala nábežná hrana. A celé sa to opakuje až do okamžiku nábežnej hrany. Teraz sa vykoná NIČ. Ak sa nábežná hrana objaví pred prvým dopočítaním počítadla, toto sa vynuluje a aktivuje sa činnosť odpovedajúca nábežnej hrane. Ak sa nábežná hrana objaví pri druhom, treťom, ... odpočítavaní, počítadlo sa vynuluje a vykoná sa NIČ.

Autorepeat:

```
while(1)
{
    _delay_ms(10); // test klavesnice
    last_st = new_st;
    if(auto_repeat)auto_repeat--;
    if (!(PIND & (1<<SW1))) new_st = 0; else new_st = 1;
    if(new_st && !last_st && Int_AutRepeat)
    {
        Int_AutRepeat = 0;
        auto_repeat = 0;
        { //TODO:: Please write your application code
            // pocitadlo++;
            // vypis na display
        }
    }
    if(!new_st && last_st){auto_repeat = 100; // 100*10 = 1sek
        Int_AutRepeat = 1;
    }
    if(!auto_repeat && !new_st && !last_st ){auto_repeat = 50; // 50*10 = 0,5sek
        Int_AutRepeat = 0;
        { //TODO:: Please write your application code
            // pocitadlo++;
            // vypis na display
        }
    }
}
```

// inicializacia

```
Int_AutRepeat = 0; // interval Autorepeat
last_st = 1; // kontakt rozopnuty
new_st = 1; // kontakt rozopnuty
auto_repeat = 0; // pocitadlo pre autorepeat
```

Obrobka prerušenia 10ms

To tu trvá 10 us

26

Tento program sa voči predchádzajúcim líši v nasledovnom: Je tu náznak stavového automatu a oneskorenie (čas trvania slučky) je 10ms + „niekoľko“ SC.

Ak by sme 10ms –vé vzorky generovali cez prerušenie a „modro označenú časť programu“ vykonali len v čase 10 ms-vej vzorky slučka while(True) by trvala len niekoľko us alebo menej. Podľa toho či je prebeh cez slučku v čase 10ms vzorky alebo nie.

Ak budete niekedy aplikovať tento algoritmus, nezabudnite na: Bol optimalizovaný aj na počet inštrukcií aj na trvanie v čase. („Neprehadzujte poradie“.)

Digitálny potenciometer - KY-040 rotary encoder:

HT
Handson Technology

Data Specs

Rotary Encoder for Arduino/Raspberry

The KY-040 rotary encoder is a rotary input device (as in knob) that provides an indication of how much the knob has been rotated AND what direction it is rotating in. It's a great device for stepper and servo motor control. You could also use it to control devices like digital potentiometers.

SKU: ASS-1058

Brief Data:

- Operating voltage: 5V.
- Pulses/360° Rotation: 20.
- Output: 2-bit gray code
- Mechanical Angle: 360° continuous.
- With built in push button switch (push to operate)
- Dimensions: (30 x 18 x 30) mm.
- Compatible with Arduino/Raspberry Pi controller board.



www.handsontec.com

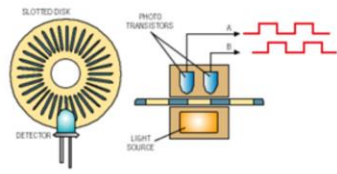
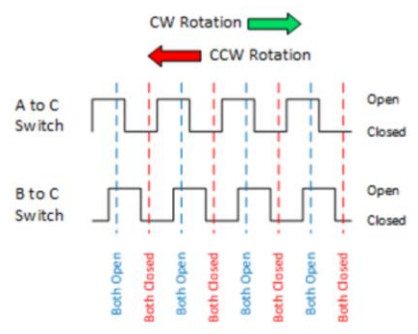
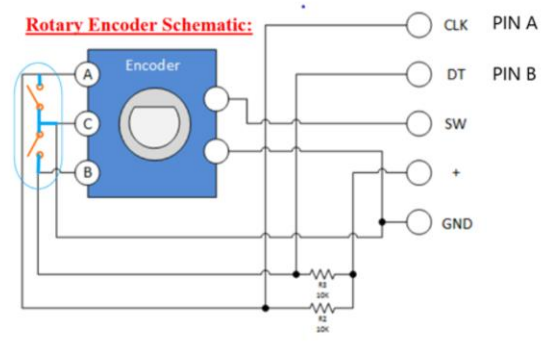

Ak zapojíme dva kontakty voči sebe posunuté (alebo niečo čo generuje informáciu log. 1 a log. 0) na niečo čo sa otáča, a túto informáciu vhodne spracujeme, budeme môcť odmeriavať polohu aj rýchlosť. A dokonca budeme vedieť určiť aj znamienko – teda smer.

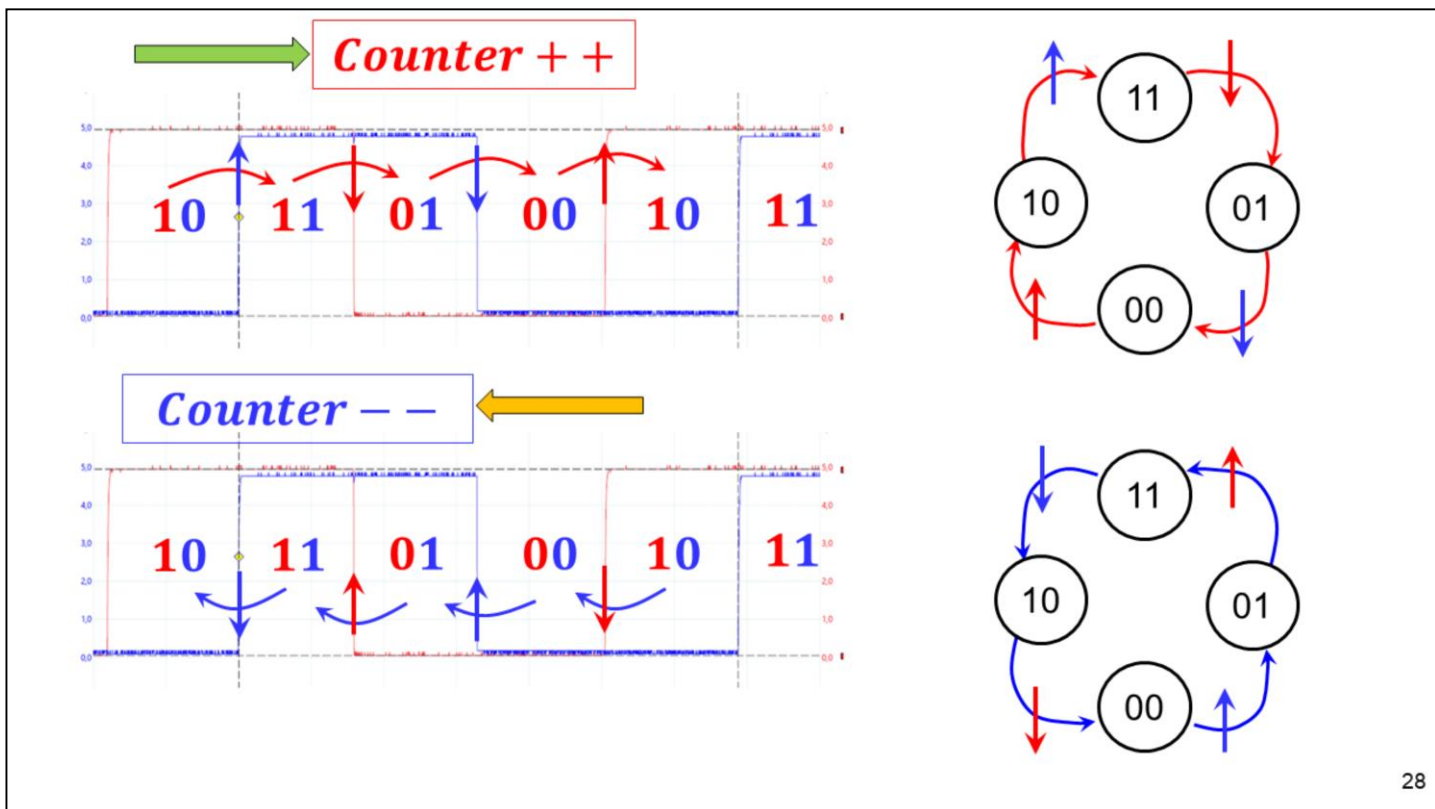

Ak sa budeme na rotačný encoder pozerat' ako na stavový automat zo 4 stavmi 10 11 01 00, dokážeme softwarovo ošetriť kmitanie kontaktov. Ale to si budeme musieť na predchádzajúcej fólii „Brief Data“ všimnúť malú nepresnosť.

Keď sa budeme snažiť priradiť stavom (binárnym číslam) 10 11 01 00 dekadické 2, 3, 1, 0 nepôjdu pekne po sebe. Na týchto binárnych reťazcoch - číslach je zaujímavé to, že ich Hammingová vzdialenosť je JEDNA.

Je zaujímavé, že to čo sme robili „mechanicky“ (RC člen) potom „softwarom“ (oneskorenie) môžeme teraz urobiť len tak – použijeme vedomosti. Jednoducho povieme ono to bude fungovať správne.

Niečo podobné sme už naznačili na minulej prednáške. Najskôr sme odstránili potenciometer. Potom sme „vyhodili“ OZ a potom aj RC filter. A nakoniec sme povedali filtrom je nedokonalé oko.

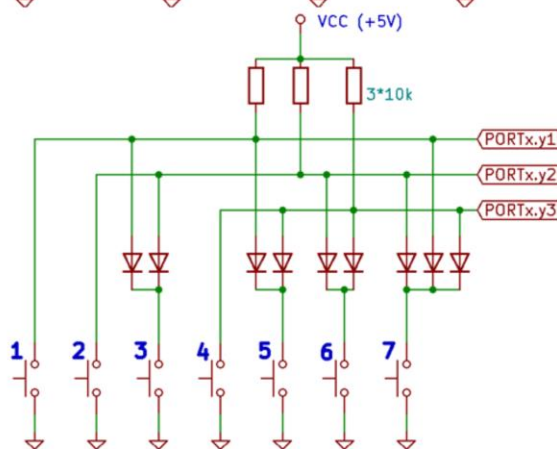
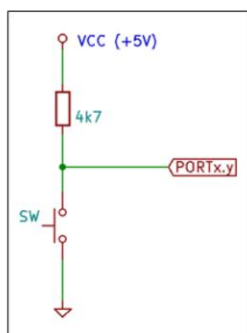
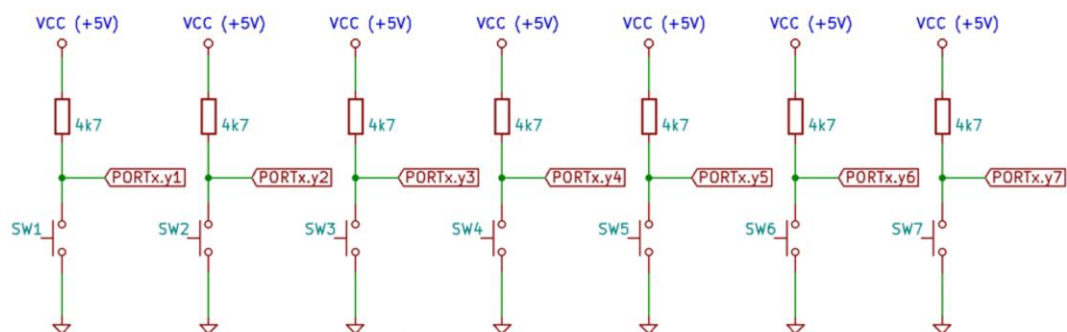

SW	/Kod	Kod
-	1 1 1	0 0 0
1	1 1 0	0 0 1
2	1 0 1	0 1 0
3	1 0 0	0 1 1
4	0 1 1	1 0 0
5	0 1 0	1 0 1
6	0 0 1	1 1 0
7	0 0 0	1 1 1

Pôvodne sme začali jedným kontaktom. Ak chceme realizovať viacero binárnych vstupov, lineárne bude narastať aj počet obsadených portov MMP.

Jedným z možných riešení je priradiť kód k tlačítku. Na 7 tlačítkov potrebujeme 3 bity portu.

Nevýhodou tohto riešenia je , že nevieme vyhodnotiť súčasné zatlačenie tlačítkov. Ďalšou nevýhodou, je vysoká úroveň log. 0 až 0,7V.

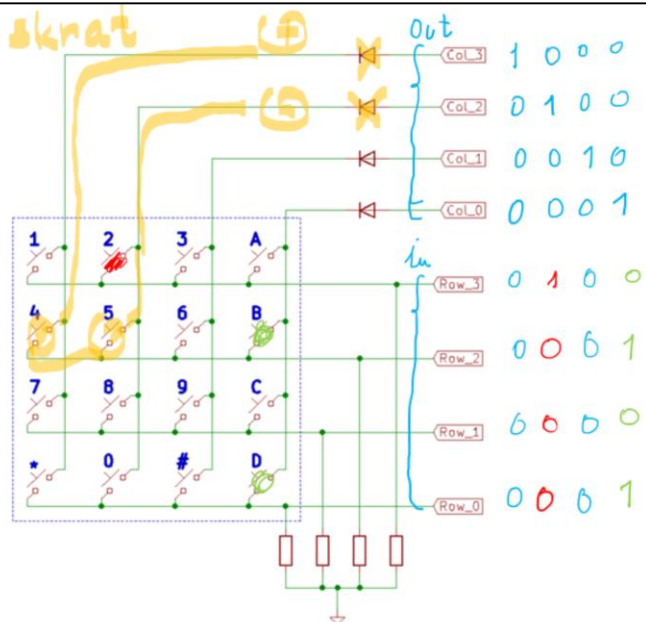

Klasický kontakt má prechodový odpor malý - 1 Ohm a menej.

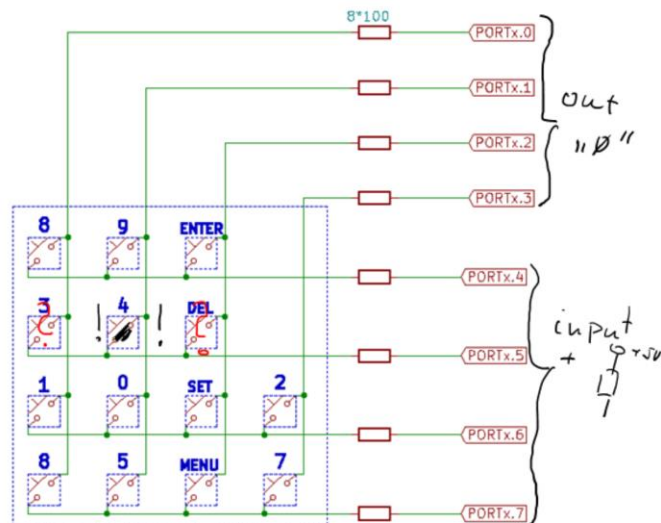

Albo zistím, či [3] a [DEL] som rezatlačie?
 Fóliové klávesnice majú prechodový odpor zopnutého kontaktu cca 200 Ohm.

Obr. vľavo: Spotrebu počtu pinov portu (-ov) môžeme redukovať zapojením tlačítok do matice. Na 16 tlačítok nám postačuje 8 bitov portu. Ak chceme vyhodnocovať aj súčasné zatlačenie dvoch tlačítok, treba použiť navyše 4 diódy. Vyhodnocovanie sa robí tak, že postupne privádzame na jednotlivé stĺpce log. 1 a čítame odpovedajúci stav riadkov. Tento spôsob vyhodnocovania predpokladá, že na ostatné stĺpce privádzame log. 0. Viete uviesť konfiguráciu pinov, aby sme nemuseli použiť diódy? Vyhodnotenie je na 4 kroky.

Obr. vpravo: Tento spôsob vyhodnotenia zatlačených tlačítok nepredpokladá použitie diód. Navyše sme odstránili pulldown rezistory. Odporúčame ale použiť na vstupoch malé, cca 100Ohm-ové rezistory (obmedzenie prúdu). Vopred sme vylúčili také kombinácie súčasného zatlačenia tlačítok, ktoré sú na akejkoľvek diagonále. Vyhodnotenie sa realizuje na dva kroky. Dokážete na dve „čítania“ zistiť zatlačenie ktoréhokoľvek tlačítka a väčšiny dvoch súčasne zatlačených?

Aj o tomto sú MMP a ich programovanie.